

# Έλεγχος στάθμης

## Έλεγχος στάθμης - αυτόματη διατήρηση ύψους εργασίας

Με τον έλεγχο στάθμης επιτυγχάνεται η διατήρηση ενός εργονομικά ορθού ύψους εργασίας.

Η θέση εργασίας είναι εργονομικώς ορθή και προστατεύει τον εργαζόμενο από κόπωση και τραυματισμούς.

Η αποδοτικότητα του εργαζομένου αυξάνεται λόγω των καλύτερων συνθηκών εργασίας.

Η υψηλή ποιότητα διασφαλίζεται μέσω ενός εκτεταμένου προγράμματος δοκιμών σε συνεργασία με ειδικούς σε θέματα ασφάλειας και υγιεινής.



[www.logitrans.com](http://www.logitrans.com)



**Logitrans**  
lifting performance

# Έλεγχος στάθμης

## Τεχνικά χαρακτηριστικά

Το ρυθμιζόμενο φωτοκτύπαρο επιτρέπει την επιλογή του επιθυμητού ύψους εργασίας. Το ύψος αυτό διατηρείται αυτόματα - τα πιρούνια ανάλογα ανεβαίνουν ή κατεβαίνουν.

Βέλτιστη ασφάλεια για το χειριστή:

- Όταν κινούνται τα πιρούνια, αναβοσβήνει μια σειρήνα
- Τα πιρούνια σταματούν ακαριαία
- Υπάρχει προστασία για τα πόδια

Άλλα πλεονεκτήματα:

- Περιστρεφόμενο φωτοκτύπαρο - μπορεί να ρυθμιστεί ανάλογα με τη θέση των υλικών στην παλέτα
- Απόσταση σάρωσης: 100-1000 mm
- Το φωτοκτύπαρο και το κύκλωμα βρίσκονται εντός μεταλλικού κουτιού
- Υπάρχει προστασία έναντι υπερφόρτωσης



Μπορεί να προσαρτηθεί στα ηλεκτροκίνητα μηχανήματα της Logitrans (χωρίς τηλεσκοπικό ιστό).



Το σύστημα ελέγχου στάθμης μπορεί να τοποθετηθεί αριστερά ή δεξιά.

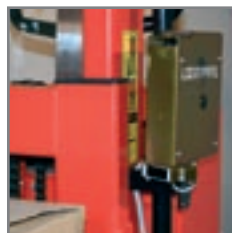

Τα πιρούνια ανάλογα κατεβαίνουν ή ανεβαίνουν.



Το μηχάνημα μπορεί να χρησιμοποιηθεί και σαν κανονικό περονοφόρο.

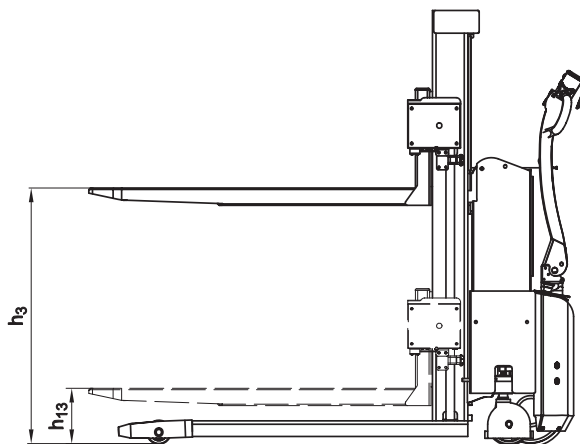

Έλεγχος στάθμης σε ηλεκτρικό περονοφόρο της Logiflex. Μπορεί να προσαρτηθεί σε ανυψωτικό παλετοφόρο ή περονοφόρο.

Προϊόν (διαστάσεις σε mm)		Highlifter	Logiflex
Μέγιστο ύψος - ενεργοποίηση ελέγχου στάθμης	$h_3$	800	900
Ελάχιστο ύψος - ενεργοποίηση ελέγχου στάθμης	$h_{13}$	200	200



Ρυθμιζόμενο φωτοκτύπαρο. Στα ανυψωτικά παλετοφόρα 490-970 mm και στα περονοφόρα 550-920 mm.



Προστασία έναντι τραυματισμών (EN 349:1993).



Ο χειριστής επιλέγει άνοδο ή κάθοδο πιρουνιών.



Ρυθμιζόμενος χρόνος απόκρισης: από 1-10 sec.

Υπάρχει δυνατότητα ειδικών κατασκευών. Ρωτήστε μας σχετικά.